

Evidenční číslo: <b>SM- 038</b>	<b><u>SMĚRNICE</u></b>				Revize: <b>04</b>
SMĚRNICE PRO ODSTAVNÉ PARKOVIŠTĚ S NEPŘETRŽITÝM PROVOZEM					
Datum vydání:	01.01. 2013	Majitel postupu: Funkce:	Ing. Vladimír Hurník Vedoucí provozovny Místní komunikace	Počet stran:	8
Účinnost od:	01.01. 2013	Schválil: Funkce:	Ing. Zbyněk KOBLÍŽEK ředitel organizace	Počet příloh:	15
Rozdělovník:	Distribuční list			Výtisk číslo:	

**OBSAH:**

1.	ÚČEL A PŘEDMĚT .....	2
2.	ROZSAH PLATNOSTI .....	2
3.	POJMY A ZKRATKY .....	2
3.1	POJMY .....	2
3.2	ZKRATKY .....	2
4.	SOUVISEJÍCÍ DOKUMENTY .....	3
4.1	VNĚJŠÍ .....	3
4.2	VNITŘNÍ .....	3
5.	OPATŘENÍ A METODY .....	3
5.1	PARKOVÁNÍ NA ODSTAVNÉM PARKOVIŠTI .....	3
5.2	NUCENÝ ODTAH VOZIDLA .....	5
5.3	NEVYZVEDNUTÁ VOZIDLA .....	6
5.4	PŘÍJEM A NAKLÁDÁNÍ S FINANČNÍ HOTOVOSTÍ .....	6
6.	ODPOVĚDNOSTI A PRAVOMOCI .....	7
7.	DOKUMENTAČNÍ VÝSTUPY, ZÁZNAMY .....	8
8.	BOZP A POŽÁRNÍ OCHRANA .....	8
9.	ZÁVĚREČNÁ A PŘECHODNÁ USTANOVENÍ .....	8

**SEZNAM PŘÍLOH:****Příloha 1** - Distribuční list**Příloha 2** - Změnový list**Příloha 3** - Seznámení s dokumentem**Příloha 4** – Příjmový pokladní doklad – pouze elektronicky - X:\ISO\PLATNÉ SMĚRNICE\SM-038 SMĚRNICE PRO ODSTAVNÉ PARKOVIŠTĚ\Revize 04**Příloha 5** - Výdajový pokladní doklad – pouze elektronicky - X:\ISO\PLATNÉ SMĚRNICE\SM-038 SMĚRNICE PRO ODSTAVNÉ PARKOVIŠTĚ\Revize 04**Příloha 6** - Kniha parkování - doklad – pouze elektronicky - X:\ISO\PLATNÉ SMĚRNICE\SM-038 SMĚRNICE PRO ODSTAVNÉ PARKOVIŠTĚ\Revize 04**Příloha 7** - Identifikační karta pro dlouhodobé stání - doklad – pouze elektronicky - X:\ISO\PLATNÉ SMĚRNICE\SM-038 SMĚRNICE PRO ODSTAVNÉ PARKOVIŠTĚ\Revize 04**Příloha 8** - Protokol o odtažení vozidla - doklad – pouze elektronicky - X:\ISO\PLATNÉ SMĚRNICE\SM-038 SMĚRNICE PRO ODSTAVNÉ PARKOVIŠTĚ\Revize 04**Příloha 9** - Kniha odtahů - doklad – pouze elektronicky - X:\ISO\PLATNÉ SMĚRNICE\SM-038 SMĚRNICE PRO ODSTAVNÉ PARKOVIŠTĚ\Revize 04**Příloha 10** – Seznam vozidel na odstavném parkovišti – pouze elektronicky - X:\ISO\PLATNÉ SMĚRNICE\SM-038 SMĚRNICE PRO ODSTAVNÉ PARKOVIŠTĚ\Revize 04**Příloha 11** - Pokladní kniha - doklad – pouze elektronicky - X:\ISO\PLATNÉ SMĚRNICE\SM-038 SMĚRNICE PRO ODSTAVNÉ PARKOVIŠTĚ\Revize 04

**Příloha 12-** Daňový doklad pro odtahy - doklad – pouze elektronicky - X:\ISO\PLATNÉ SMĚRNICE\SM-038 SMĚRNICE PRO ODSTAVNÉ PARKOVIŠTĚ\Revize 04

**Příloha 13** - Kniha evidence výběrů plateb - doklad – pouze elektronicky - X:\ISO\PLATNÉ SMĚRNICE\SM-038 SMĚRNICE PRO ODSTAVNÉ PARKOVIŠTĚ\Revize 04

**Příloha 14** - Seznam příjmových a výdajových dokladů a pokladní knihy - doklad – pouze elektronicky - X:\ISO\PLATNÉ SMĚRNICE\SM-038 SMĚRNICE PRO ODSTAVNÉ PARKOVIŠTĚ\Revize 04

**Příloha 15** – Smlouva o skladování motorového vozidla pouze elektronicky - X:\ISO\PLATNÉ SMĚRNICE\SM-038 SMĚRNICE PRO ODSTAVNÉ PARKOVIŠTĚ\Revize 04

## 1. ÚČEL A PŘEDMĚT

Vnitřní směrnice upravuje postupy při obsluze odstavného parkoviště v ulici U Větrného mlýna v Chomutově a dále nakládání s vozidly umístěnými na tomto odstavném parkovišti.

## 2. ROZSAH PLATNOSTI

Tato vnitřní směrnice je závazná pro všechny, kdo se na těchto činnostech podílejí.

## 3. POJMY A ZKRATKY

### 3.1 POJMY

#### Režimová opatření

Souhrn opatření, které řeší:

- vymezení části objektu kde se uplatňuje požadavky fyzické ochrany odstavného parkoviště
- vstupní a výstupní režim osob, věcí a dopravních prostředků v pracovní a mimopracovní době, včetně určení vstupů a vjezdů a vyloučení osob věcí, které by mohly zjevně ohrozit zdraví a život osob, způsobit škodu na majetku nebo životním prostředí nebo ohrozit bezpečnost objektu nebo zařízení
- způsob prokazování oprávněnosti ke vstupu osob a vjezdu vozidel, který umožňuje jejich jednoznačnou identifikaci
- způsob vedení a uchování evidence o vjíždění a vyjíždění vozidel, vstupu a odchodu osob a způsob její kontroly
- manipulaci s vozidly, s vrakem neznámého vlastníka
- nakládání s finanční hotovostí

### 3.2 ZKRATKY

TSmCH	Technické služby města Chomutov, příspěvková organizace
MK	Místní komunikace
SM	Směrnice
R.Z.	Registrační značka vozidla
PTN	Provozně technický náměstek
MěPo	Městská policie
PČR	Policie České republiky
Obsluha OP	Obsluha odstavného parkoviště

## 4. SOUVISEJÍCÍ DOKUMENTY

### 4.1 VNĚJŠÍ

Ceník stání motorových vozidel na místních komunikacích města Chomutova  
Nařízení RM - O stanovení maximální ceny za nucený odtah vozidla a použití technického prostředku k zabránění odjezdu vozidla na území města Chomutova  
Smlouva o poskytování ochranných a bezpečnostních služeb – dodatek č.4  
Občanský zákoník č. 89/2012 Sb., v platném znění  
Zákon č. 13/1997 Sb., o pozemních komunikacích v platném znění  
**Vyhláška Statutárního města Chomutova o odtahu vozidel**

### 4.2 VNITŘNÍ

- SM-015 Bezpečnost a ochrana zdraví při práci
- SM-027 Organizace zabezpečení požární ochrany v organizaci TSmCh
- ZD-017 Provozní řád pro odstavné parkoviště
- Požární řád

## 5. OPATŘENÍ A METODY

### 5.1 Parkování na odstavném parkovišti

Odstavné parkoviště slouží jako zpoplatněná střežená parkovací plocha určená k odstavení motorových vozidel a přívěsných zařízení motorových vozidel.

#### 5.1.1 Cena parkovného

Cena parkovného se řídí platným „Ceníkem za stání silničních motorových vozidel na místních komunikacích města Chomutov“. Cena je splatná vždy předem na dohodnuté období s výjimkou nucených odtahů, kdy je splatnost ceny vázána na výdej vozidla jeho majiteli (viz.bod 5.1.3).

#### 5.1.2 Převzetí při odstavení vozidla

Při převzetí vozidla na odstavné parkoviště obdrží majitel vozidla doklad o zaparkování vozidla a příjmový doklad o úhradě ceny za dohodnutou dobu parkování, který vydává obsluha odstavného parkoviště.

#### Denní stání:

Při převzetí vozidla na odstavné parkoviště dojde k zápisu daného vozidla do knihy „parkování“. Obsluha odstavného parkoviště provede zápis do knihy „parkování“ v rozsahu:

- Údaje o majiteli vozidla (jméno, příjmení, bydliště, č.OP, č.telefonu)
- Druh a typ vozidla včetně jeho barvy

- RZ (SPZ) vozidla
- Datum a čas převzetí vozidla
- Dohodnutá doba parkování (od, do)
- Datum a čas platby vč.částky za parkovné dle platného ceníku
- Číslo příjmového dokladu

### Týdenní a měsíční stání:

Při převzetí vozidla na odstavné parkoviště dojde k zápisu daného vozidla do knihy „parkování“. Obsluha odstavného parkoviště provede zápis do knihy „parkování“ v rozsahu:

- Údaje o majiteli vozidla (jméno, příjmení, bydliště, č.OP, č.telefonu)
- Druh a typ vozidla včetně jeho barvy
- RZ (SPZ) vozidla
- Datum a čas převzetí vozidla
- Dohodnutá doba parkování - týden či měsíc (od, do)
- Datum a čas platby vč.částky za parkovné dle platného ceníku
- Číslo příjmového dokladu

Obsluha odstavného parkoviště založí speciální identifikační kartu pro dlouhodobé stání. Tato karta bude obsahovat:

- Jméno a příjmení majitele vozidla (v případě firemního vozidla název firmy)
- RZ (SPZ) vozidla
- Zaplacená dohodnutá doba (datum od,do)
- Seznam osob mající oprávnění odstavit a vyzvednout vozidlo z odstavného parkoviště (tento seznam předává majitel vozidla, nebo jednatel firmy obsluze odstavného parkoviště potvrzený podpisem, v případě firmy podpisem a razítkem firmy). Seznam bude obsahovat:
  - Jméno a příjmení oprávněné osoby
  - Číslo OP oprávněné osoby

Obsluha odstavného parkoviště uzavře Smlouvu o skladování motorového vozidla – viz příloha č.4 Smlouva je vyhotovena ve dvojím provedení (1x Obsluha OP, 1x majitel vozidla).

### 5.1.3 Výdej vozidla

#### Denní stání:

K výdeji vozidla z odstavného parkoviště dojde po předložení dokladu o zaparkování vozidla a v případě, že byla překročena sjednaná doba odstavení vozidla, tak i k doplacení ceny parkovného za dobu, kdy zde bylo vozidlo odstaveno nad rámec dohodnuté a již uhrazené doby. Při výdeji vozidla z odstavného parkoviště dojde k zápisu do knihy „parkování“. Obsluha odstavného parkoviště provede zápis do knihy „parkování“ v rozsahu:

- Datum a čas zaplacení doplatku
- Číslo příjmového dokladu
- Částka za parkovné dle ceníku s uvedením doby za kterou je doplatek hrazen

#### Týdenní a měsíční stání:

Výdej vozidla z odstavného parkoviště se řídí provozním řádem odstavného parkoviště. Při výdeji vozidla z odstavného parkoviště obsluha odstavného parkoviště provede kontrolu osoby přebírající

vozidlo dle speciální identifikační karty daného vozidla pro dlouhodobé stání. Obsluha odstavného parkoviště vozidlo vydá pouze v případě, že osoba přebírající vozidlo je na seznamu oprávněných osob a prokáže svou totožnost.

V případě, že byla překročena sjednaná doba odstavení vozidla, musí být doplacena cena parkovného za dobu, kdy zde bylo vozidlo odstaveno nad rámec dohodnuté a již uhrazené doby. Při výdeji vozidla z odstavného parkoviště dojde k zápisu do knihy „parkování“. Obsluha odstavného parkoviště provede zápis do knihy „parkování“ v rozsahu:

- Datum a čas zaplacení doplatku
- Číslo příjmového dokladu
- Částka za parkovné dle ceníku uvedením doby za kterou je doplatek hrazen

## 5.2 Nucený odtah vozidla

Za nuceně odtažené vozidlo (dále jen odtažené vozidlo) je považováno vozidlo, které je přivezeno na odstavné parkoviště odtahovou službou na základě nařízení nuceného odtahu ze strany Městské policie Chomutov, nebo Policie české republiky. Tyto dva subjekty mohou nařídit nucený odtah v případě, tvoří-li vozidlo překážku silničního provozu, nebo brání při provádění komplexního blokového čištění (KBC). Obsluha odstavného parkoviště nepřevzme odtažené vozidlo nebude-li o tomto vyrozuměna výše uvedenými subjekty.

### 5.2.1 Příjem odtaženého vozidla

Obsluha odstavného parkoviště převezme odtažené vozidlo na základě předložení protokolu o odtažení vozidla, který je povinen předložit řidič odtahového vozu. Obsluha provede kontrolu odtaženého vozidla dle protokolu o odtažení vozidla a určí místo, kam bude vozidlo umístěno na odstavném parkovišti. Převzetí vozidla potvrdí obsluha odstavného parkoviště vyplněním svého jména a příjmení (osoba přebírající vozidlo na odstavné parkoviště) a podpisem do protokolu o odtažení vozidla. Originál protokolu o odtahu vozidla předá řidiči odtahového vozidla. Kopie protokolu o odtahu vozidla bude založena obsluhou odstavného parkoviště do složky „protokoly o odtahu vozidla“.

Obsluha odstavného parkoviště provede zápis do knihy „odtahů“ v rozsahu:

- Datum a čas převzetí vozidla
- Číslo protokolu o odtažení vozidla
- Registrační značka vozidla
- Typ vozidla
- Barva vozidla

### 5.2.2 Výdej odtaženého vozidla

Výdej odtaženého vozidla je vázán na asistenci hlídky Městské policie Chomutov. Obsluha odstavného parkoviště vyrozumí telefonicky Městskou policii Chomutov o výdeji odtaženého vozidla a počká na příjezd hlídky Městské policie Chomutov.

Obsluha odstavného parkoviště vydá vozidlo po předložení stanovených dokladů dle provozního řádu odstavného parkoviště majitelem vozidla, zaplacení příslušné ceny za odtah dle platného „NAŘÍZENÍ RM - o stanovení maximální ceny za nucený odtah vozidla a použití technického prostředku k zabránění odjezdu vozidla na území města Chomutov“, ceny parkovného

dle platného „Ceníku za stání silničních motorových vozidel na místních komunikacích města Chomutov“ a podpisu protokolu o odtažení vozidla majitelem vozidla.

Obsluha odstavného parkoviště provede zápis do knihy „odtahů“ v rozsahu:

- Jméno a příjmení majitele vozidla
- Číslo občanského průkazu majitele vozidla
- Datum a čas vydání vozidla
- Číslo technického průkazu vozidla
- Částka dle NAŘ 07/2006
- Číslo daňového dokladu

### 5.3 Nevyzvednutá vozidla

Za nevyzvednuté vozidlo je považováno vozidlo, jehož doba odstavení na odstavném parkovišti po odtahu přesáhne dobu 30-ti dnů. Po překročení této lhůty dojde ze strany Vedoucího provozu Místních komunikací ke zjištění vlastníka vozidla prostřednictvím **Městské policie Odboru dopravy a správních činností**. **Nevyzvednutá vozidla u odtahů z KBČ jsou vrácena na původní místa odtahu, přičemž Městské policii je předán protokol o dokončeném zpětném odtahu.**

Další kroky pak zajišťuje Vedoucí provozu Místních komunikací a to v souladu s ~~níže uvedenými~~ s postupy **uvedenými v aktuální vyhlášce Statutárního města Chomutov o odtahu vozidel.**

### 5.4 Příjem a nakládání s finanční hotovostí

#### 5.4.1 Příjem finanční hotovosti

Při výběru finanční hotovosti za parkování vozidla na odstavném parkovišti obsluha odstavného parkoviště vystaví příjmový doklad o zaplacení příslušené částky. Originál příjmového dokladu obdrží majitel vozidla. Kopie příjmového dokladu bude uložena obsluhou odstavného parkoviště do složky „vydané příjmové doklady“.

Dále provede zápis do pokladní knihy v rozsahu:

- Zaplacená částka
- Číslo příjmového dokladu
- Jméno a příjmení majitele vozidla

Při výběru finanční hotovosti za odtah vozidla obsluha odstavného parkoviště vystaví daňový doklad o zaplacení poplatků s tímto spojených. Originál daňového dokladu obdrží majitel vozidla. Kopie daňového dokladu bude uložena obsluhou odstavného parkoviště do složky „vydané daňové doklady“.

Dále provede zápis do pokladní knihy v rozsahu:

- Zaplacená částka
- Číslo příjmového dokladu
- Jméno a příjmení majitele vozidla

### 5.4.2 Nakládání s finanční hotovostí

Obsluha odstavného parkoviště je povinna při přebírání služby přepočítat finanční hotovost v pokladně odstavného parkoviště a porovnat ji s pokladní knihou. Pokud se částky shodují, přebírající toto potvrdí svým podpisem do pokladní knihy. V opačném případě neprodleně vyrozumí svého nejbližšího nadřízeného. Dále provede kontrolu návaznosti příjmových a daňových dokladů dle pokladní knihy.

Obsluha pro odstavné parkoviště v každém kalendářním měsíci provede kontrolu a výběr finanční hotovosti z pokladny odstavného parkoviště. Současně s výběrem finanční hotovosti bude provedena kontrola vydaných příjmových a daňových dokladů a následném porovnání s pokladní knihou. Při výběru finanční hotovosti z pokladny odstavného parkoviště dojde ze strany Obsluhy pro odstavné parkoviště k převzetí vydaných příjmových a daňových dokladů. Obsluha pro odstavné parkoviště je povinna převzetí finanční hotovosti z pokladny odstavného parkoviště potvrdit do pokladní knihy v rozsahu:

- Datum a čas odebrání finanční hotovosti
- Odebraná částka
- Jméno a Podpis

Obsluha pro odstavné parkoviště provede odevzdání vybrané finanční hotovosti Vedoucímu provozu Místních komunikací. Finanční hotovost bude předána na základně souhrnné výčetky, příjmových a daňových dokladů.

Vedoucí provozu Místních komunikací provede zápis do knihy „Evidence výběrů plateb - odstavné parkoviště v ul. U Větrného mlýna“ a uložení přebrané finanční hotovosti do bankovního ústavu na účet Statutárního města Chomutov. Dále předloží kopii dokladu o uložení finanční hotovosti a knihu „Evidence výběrů plateb - odstavné parkoviště v ul. U větrného mlýna“ Odboru ekonomiky.

## 6. ODPOVĚDNOSTI A PRAVOMOCI

ČINNOST	VYKONÁVÁ	ZODPOVÍDÁ	SCHVALUJE	INFORMOVÁN
Kontrola odstavného parkoviště	Obsluha OP	Obsluha OP	PTN	Vedoucí MK
Převzetí vozidla na odstavné parkoviště	Obsluha OP	Obsluha OP	PTN	Vedoucí MK
Výdej vozidla z odstavného parkoviště	Obsluha OP	Obsluha OP	PTN	Vedoucí MK
Výkaz evidence vozidel	Obsluha OP	Obsluha OP	PTN	Vedoucí MK
Nakládání s finanční hotovostí	Obsluha OP	Obsluha OP	PTN	Vedoucí MK

## 7. DOKUMENTAČNÍ VÝSTUPY, ZÁZNAMY

NÁZEV VÝSTUPU / ZÁZNAMU	MÍSTO ULOŽENÍ	VYPLŇUJE	UDRŽUJE	DOBA ARCHIVACE
Příjmový doklad	Obsluha OP	Obsluha OP	Ved.MK	10/S **
Výdajový doklad	Obsluha OP	Obsluha OP	Ved.MK	10/S **
Kniha parkování pro denní a měsíční stání	Obsluha OP	Obsluha OP	Ved.MK	5/S **
Identifikační karta pro dlouhodobé stání	Obsluha OP	Obsluha OP	Ved.MK	5/S **
Protokol o odtažení vozidla	Obsluha OP	Řidič odtahového vozidla	Ved.MK	5/S **
Kniha odtahů	Obsluha OP	Obsluha OP	Ved.MK	5/S **
Výkaz evidence vozidel	Obsluha OP	Obsluha OP	Ved.MK	5/S **
Pokladní kniha	Obsluha OP	Obsluha OP	Ved.MK	10/S **
Daňový doklad pro odtahy	Obsluha OP	Obsluha OP	Ved.MK	10/S **
Kniha evidence výběrů plateb	Ved. MK	Ved. MK	Ved.MK	10/S **
Seznam příjmových a výdajových dokl.	Obsluha OP	Obsluha OP	Ved.MK	5/S **
Smlouva o skladování motorového vozidla	Obsluha OP	Obsluha OP	Ved.MK	10/S **

### Legenda:

\*\* číselná hodnota je počet roků, po které je dokument uložen u zaměstnance, který byl pověřen vyřízením agendy spojené se samostatným právním aktem

A – po uplynutí doby \*\* je dokument předán ke stálé archivaci

V – po uplynutí doby \*\* je nutné rozhodnout, jak s dokumentem naložit

S – po uplynutí doby \*\* je dokument skartován

## 8. BOZP A POŽÁRNÍ OCHRANA

Bezpečnost práce a požární ochrana na odstavném parkovišti se řídí dle platných směrnic Technických služeb města Chomutova.

## 9. ZÁVĚREČNÁ A PŘECHODNÁ USTANOVENÍ

Vydávané dokumenty jsou majetkem organizace TSmCh, příspěvková organizace. Bez souhlasu správce systému řízení je nelze předávat třetím osobám.



**DOKUMENT: SM-038 SMĚRNICE PRO ODSTAVNÉ PARKOVIŠTĚ  
S NEPŘETRŽITÝM PROVOZEM**

**REVIZE: 04**

<b>ČÍSLO ŘÍZENÉHO VÝTISKU</b>	<b>PŘEVZAL</b>	<b>DNE</b>	<b>PODPIS</b>
2	Martina Kindermannová Zástupce pro ISŘ		
3	Ing. Miroslav Šulta Provozně technický náměstek		
4	Bezpečnostní agentura		

<b>PŘÍLOHA 2</b>	<b>SM-038 Směrnice pro odstavné parkoviště s nepřetržitým provozem</b>	Počet stran:	1
<b>ZMĚNOVÝ LIST</b>			

ČÍSLO	POPIS ZMĚNY	DATUM ZMĚNY	PODPIS
01	<ul style="list-style-type: none"> <li>• Beze změn</li> </ul>	08.01. 2014	Ing.Hurník
02	<ul style="list-style-type: none"> <li>• Úprava bodu 5.1.2 a bod 7</li> </ul>	22.04. 2014	Ing.Hurník
03	<ul style="list-style-type: none"> <li>• Změna bodu 4.1 Související dokumenty – vnější</li> <li>• Doplnění bodu 5.3.2 Vozidlo známého vlastníka</li> <li>• Doplnění bodu 7 – Dokumentační výstupy, záznamy</li> </ul>	2.1. 2015	Ing. Hurník
04	<ul style="list-style-type: none"> <li>• Na základě Vyhlášky Statutárního města Chomutova o odtahu vozidel změna v celém rozsahu dokumentu.</li> <li>• Změna přílohy č. 8 Protokol o odtažení vozidla</li> </ul>	7.1. 2015	Ing. Hurník
05			
06			
07			
08			
09			



PŘÍLOHA č. 4

Firma:

**PŘÍJMOVÝ  
pokladní doklad**

\* 034651

Ze dne: rok: Přílohy:

Přijato od (jméno a adresa):				
částka:		Kč h		
Slovy:				
Účel platby:		Schválil:	Podpis pokladníka:	
Účetní doklad ze dne:		rok	číslo:	
Text	Účtovací předpis (Dal - účet)	Kč	h	
DPH %	Základ daně Kč	DPH Kč	Přezkoušel(i):	Zúčtoval:
			dne:	dne:

AKÓRD EAN 8594017290216

# SMLOUVA O SKLADOVÁNÍ MOTOROVÉHO VOZIDLA

podle § 2415 a násl. zákona č. 89/2012, Občanský zákoník

sepsaná advokátem Mgr. Bohuslavem Rollem  
Advokátní kancelář se sídlem Nerudova 63, Chomutov

## 1. Technické služby města Chomutova, příspěvková organizace

Sídlo: náměstí 1. máje 89, 430 01 Chomutov  
IČO: 0 0 0 7 9 0 6 5 DIČ: C Z 0 0 0 7 9 0 6 5  
Zastoupené: ředitelem: Ing. Zbyňkem K o b l í ž k e m  
Bankovní spojení: Raiffeisenbank, a.s.  
Číslo účtu: 000379065/5500  
Telefon: 474 651 438, 474 651 439  
e-mail: info@tsmch.cz  
www.tsmch.cz

dále jen **skladovatel**

## 2. Fyzická osoba:

jméno a příjmení: .....  
adresa bydliště: .....  
č. op: .....

a

## Právnícká osoba:

jméno a příjmení: .....  
firma: .....  
sídlo firmy: .....  
IČO/DIČ: .....

dále jen **ukladatel**

uzavřeli níže uvedeného dne tuto

**smlouvu :**

### I.

Na základě vzájemného úplného konsensu o všech níže uvedených ustanoveních uzavírají výše uvedené smluvní strany v souladu s příslušnými právními předpisy tuto dohodu.

### II.

Předmětem smlouvy je umožnění ukladateli umístit své motorové vozidlo na parkovišti skladovatele, umístěné v ulici U Větrného mlýna 4605, dále jen Parkoviště, oproti povinnost skladovatele vozidlo převzít, za níže uvedených podmínek.

Ukladatel umísťuje na Parkovišti skladovatele níže uvedené vozidlo, ke kterému prohlašuje, že je vlastníkem nebo osobou oprávněnou dané vozidlo užívat:

- tovární značka: .....  
- reg. značka: .....  
- první registrace vozidla: .....  
- VIN: .....  
- najetý počet km: .....

dále jen Vozidlo.

Skladovatel dané vozidlo přijímá a prohlašuje, že po dobu trvání této smlouvy bude umístěno na předmětném Parkovišti. Tato smlouva a podpisy smluvních stran slouží jako prohlášení o převzetí Vozidla

### III.

Skladování bylo dohodnuto na dobu od ..... do ....., doba skladování může být prodloužena pouze písemným dodatkem potvrzeným oběma smluvními stranami.

Skladovatel přebírá odpovědnost za předmětné Vozidlo k okamžiku jeho převzetí.

Skladovatel se zavazuje, že umožní ukladateli nebo jím pověřené osobě dispozice s předmětným Vozidlem.

### IV.

Smluvní strany sjednávají cenu za skladování ve výši ..... Kč / týden, měsíc. Celková cena s ohledem na dobu trvání skladování činí ..... Kč.

Smluvní strany sjednávají a konstatují, že cena za skladování byla uhrazena při podpisu této smlouvy.

### V.

Smluvní strany sjednávají, že ukladatel je oprávněn předmětné Vozidlo užívat v době trvání této smlouvy, a to s ohledem na provozní dobu Parkoviště.

### VI.

Tato smlouva je vyhotovena ve 2 stejnopisech, každá smluvní strana obdrží 1 stejnopis, tato smlouva nabývá platnosti a účinnosti dnem podpisu obou stran.

Účastníci této dohody prohlašují, že si dohodu přečetli a souhlasí bez výhrad s jejím obsahem. Dále prohlašují, že tato dohoda je výrazem jejich pravé svobodné vůle, a že nebyla uzavírána v tísní ani za nápadně nevýhodných podmínek.

Na důkaz toho připojují své podpisy.

V Chomutově dne .....

V Chomutově dne .....

\_\_\_\_\_  
Skladovatel

\_\_\_\_\_  
Ukladatel

PŘÍLOHA č.5

Firma:		<b>VÝDAJOVÝ pokladní doklad</b> č.: .....	
Ze dne:		rok:	Přílohy:
Vyplaceno (komu) průkaz totožnosti: Částka:	Kč h		
Slovy:			
Účel platby:	Schválil:	Podpis příjemce:	Podpis pokladníka:
Účetní doklad ze dne:		rok	číslo:
Text	Účtovací předpis (Má dáti - účet)	Kč	h
DPH %	Základ daně Kč	DPH Kč	Přezkoušel: dne:
			Zaúčtoval: dne:

AMORC EAN 8594017290285

DATA	SPZ-VIN	ČAS ODJEZDU	ČAS PŘÍJEZDU	
14.4.11	304 70-25	13.30	14.5.2011 12.30	V
15.4.11	602 90-76	10.10	4.5.11 14.00	V
3.5.11	302 33-96	10.30	14.20 8.5.11	F
3.5.11	306 44-35	20.10	4.5.11 13.30	A
4.5.11	244 18-05	6.40	16.00	.
4.5.11	640 19-29	8.16	16.45	1
4.5.11	546 80-66	8.45	15.37	7
4.5.11	349 84-49	10.40	14.37	
4.5.11	345 05-42	13.58	15.12	2
5.5.11	244 18-05	6.43	16.48	
5.5.11	345 05-42	7.24	16.48	2
5.5.11	640 19-29	8.25	16.25	.
5.5.11	642 90-76	9.12	10.5.11 14.00	
5.5.11	546 80-66	9.43	2.100	
5.5.11	446 33-55	10.48	16.40	
5.5.11	543 44-18	15.30	17.00	
5.5.11	346 44-35	16.15	6.5.11 8.00	3
6.5.11	446 33-55	6.00	11.15	7
6.5.11	204 18-05	6.30	16.25	1
6.5.11	309 87-79	8.30	14.15	
6.5.11	506 80-66	8.40	11.30	
6.5.11	305 05-42	8.40	16.00	
6.5.11	246 18-05	10.45	8.5.11 18.20	
6.5.11	540 12-43	3.35	12.05	
7.5.11	309 87-79	6.30	16.00	
7.5.11	204 18-05	6.55	13.10	
7.5.11	600 55-55	7.30	17.40	
7.5.11	304 36-31	9.10	12.20	
7.5.11	305 05-42	10.50	11.30	

PŘÍLOHA  
č. 6



# Karta vozidel týdení a měsíční stání.

# PŘÍLOHA č. 4

Majitel vozidla, bydliště, OP, tel			
Typ vozidla včetně barvy			
SPZ vozidla			
Seznam osob mající oprávnění odstavit a vyzvednout vozidlo.			
jméno a příjmení	bydliště	č. OP, Telefon	Podpis majitele vozidla
Datum převzetí	Dohodnutá doba parkování od - do	Datum platby	cena / č.p.dokladu

TECHNICKÉ SLUŽBY MĚSTA CHOMUTOVA, příspěvková organizace  
 Náměstí 1. Máje 89, 430 01 Chomutov  
 IČ: 00079065, DIČ: CZ00079065  
 Tel. 474 651 438-9, info@tsmch.cz

Protokol č.:

## Protokol o odtažení vozidla

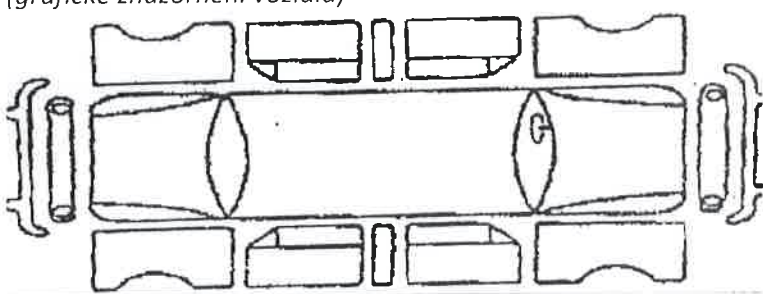
Specifikace odtahu		Specifikace vozidla	
Datum:	Čas:	Reg. zn.:	Barva:
Místo:		Tovární značka:	
Důvod:		Stav před odtahem: (grafické znázornění vozidla)	
O odtahu rozhodl			
<input type="checkbox"/> Městská policie Chomutov (dále MěPo)			
		vozidlo odemčeno: <input type="checkbox"/> ANO <input type="checkbox"/> NE	
		klíče ve vozidle: <input type="checkbox"/> ANO <input type="checkbox"/> NE	
		Pořízena fotodokumentace: <input type="checkbox"/> ANO <input type="checkbox"/> NE	
		Poznámky:	
Odtah za TSMCH provedl			
Reg. zn. odtahového vozidla:			
Jméno a příjmení:	podpis:		

### Druh odtahu

<b>Úplný nucený odtah</b> Vozidlo převzala obsluha parkoviště U Větrného mlýna 4605, CV	dne:	Jméno a příjmení přebírajícího:
<b>Zpětný nucený odtah</b> Vozidlo vráceno na původní místo	dne:	
<b>Neúplný nucený odtah</b>	dne:	podpis osoby vydávající pokyn:
<b>Nucený odtah započatý</b>	dne:	podpis osoby vydávající pokyn:

### Další nakládání s vozidlem

<b>Vozidlo vydáno vlastníkovi</b>	dne:	podpis přebírajícího:
Jméno a příjmení:	nar.:	
Trvalé bydliště:	č. OP:	
Zjištěné závady na vozidle: <input type="checkbox"/> NE <input type="checkbox"/> ANO:		

# KNIHA ODTAHŮ - PŘÍLOHA č. 9

PŘÍJEZD - DAT. - HODINA	TYP VOZIDLA BARVA	SPZ MAJITEL	VYDÁTÍ DAT - HOD	PLACENO Kč	ČÍSLO DOKLADY
27.4.06 (1) 745 216/06	RENAULT HNĚDÁ	202 82-94		Kovošrot 9.12.09	KBC
1.5.06 (2) 1125 243/06	RENAULT STŘÍBRNÁ	H0J 56-59		Kovošrot	KBC
3.5.06 (3) 1025 254/06	OPEL ŠEDÁ	205 48-50 majitel měl	ovčerství dobrá	Dobrá Kovošrot část a balo 24.5.08	KBC
4.5.06 (4) 425 255/06	RENAULT ŠEDÁ	CL1 23-24		Kovošrot	KBC
31.5.06 (5) 809 330/06	ŠKODA 105 ČERVENÁ AL 102 741	CLV 67-02 ČERVENKA JAR. JEZEBSKA 1534 JIRKOV	13.3.08 1000	ODRISTE KČ "KRAJČEK"	KBC
31.5.06 (6) 840 331/06	ŠKODA 120 RAPID ČERVENÁ	TPH 23-21		KOVOŠROT	KBC
7.6.06 (7) 830 353/06	RENAULT BILÁ	CLV 35-40		Kovošrot	KBC
13.6.06 (8) 940 361/06	OPEL ČERVENÁ	TPH 18-06	Kovošrot 8.11.09		KBC
14.6.06 (9) 930 366/06	VW GOLF STŘÍBRNÁ	HOK 48-28		Kovošrot	KBC
15.6.06 (10) 420 368/06	SUBARU STŘÍBRNÁ	KUH 89-53	Kovošrot 16.1.09		KBC

## SEZNAM VOZIDEL NA ODSTAVNÉM PARKOVIŠTI

Datum umístění	Vozidlo		Protok. číslo	Důvod	Výzva 1			foto	Výzva 2			Výzva 3	Statutární město Chomutov		Číslo		
	SPZ (RZ)	Tov. značka			Výzva 1	Výzva 2	Výzva 3		od kdy	do kdy	Kč						
29.9.2008	LNC 7822	Škoda 125	557/08	Přestupek				12.1.2011					1.12.2007	30.12.2012	46 800,00	1	
12.11.2008	1EO 8936	Š - Felicie	354/08	Vrak	1.11.2010			12.1.2011			výzva		14.11.2008	30.12.2012	40 300,00	2	
14.4.2009	ADR 9493	Š - Favorit	43/09	KBČ				12.1.2011			výzva		14.4.2009	11.5.2010	10 525,00	3	
7.5.2009	ULL 7979	Fiat	103/09	KBČ				12.1.2011			výzva		7.5.2009	11.5.2010	10 350,00	4	
17.6.2009	3U2 3733	Š - Forman	175/09	KBČ	1.11.2010			12.1.2011			výzva		17.6.2009	30.11.2012	32 675,00	5	
18.6.2009	PMO 2349	Seat	179/09	KBČ				12.1.2011				14.6.2012	18.6.2009	11.5.2010	8 000,00	6	
1.7.2009	CVL 2123	Hyundai	209/09	KBČ	1.11.2010			12.1.2011				14.6.2012	1.7.2009	30.11.2012	32 325,00	7	
9.9.2009	UHH 1605	Audi	263/09	KBČ	1.11.2010			12.1.2011				14.6.2012	9.9.2009	30.11.2012	30 600,00	8	
14.12.2009	ALC 3936	Mazda	359/09	Přík.magistrátu				12.1.2011					14.12.2009	30.11.2012	29 450,00	9	
1.3.2010	1C6 9125	Fiat	7/10	Přestupek	1.11.2010			12.1.2011				14.6.2012	1.3.2010	30.11.2012	25 525,00	10	
1.4.2010	CVJ 9156	Opel	15/10	KBČ				12.1.2011				14.6.2012	1.4.2010	30.11.2012	24 725,00	11	
13.4.2010	CVJ 8673	Opel	28/10	KBČ	1.11.2010			12.1.2011				14.6.2012	13.4.2010	30.11.2012	25 075,00	12	
15.4.2010	MOJ 0411	Š - Felicie	42/10	KBČ	1.11.2010			12.1.2011			výzva		15.4.2010	30.11.2012	25 125,00	13	
20.4.2010	4U8 9083	Š - Favorit	47/10	Přestupek	1.11.2010			12.1.2011			výzva		20.4.2010	30.11.2012	25 000,00	14	
4.5.2010	JHH 3122	Peugeot	64/10	KBČ	1.11.2010			12.1.2011				14.6.2012	4.5.2010	30.11.2012	24 695,00	15	
17.6.2010	CVI 0569	Ford	122/10	KBČ	1.11.2010			12.1.2011				14.6.2012	17.6.2010	30.11.2012	23 550,00	16	
8.7.2010	2U5 5925	Proton		Exekuce				12.1.2011					8.7.2010				17
3.8.2010	CVH 5856	Š - Felicie	142/10	KBČ	1.11.2010			12.1.2011				14.6.2012	3.8.2010	30.11.2012	21 250,00	18	
7.9.2010	2U7 1775	Mercedes	192/10	KBČ				12.1.2011					7.9.2010	30.11.2012	20 325,00	19	
8.9.2010	CVL 6288	W - Pasat	201/10	KBČ				12.1.2011					8.9.2010	30.11.2012	20 300,00	20	
22.9.2010	2U9 0011	Ford	222/10	Přestupek				12.1.2011					22.9.2010	30.11.2012	19 925,00	21	
11.10.2010	AHJ 0177	Ford	249/10	Přestupek	2S7 2794			12.1.2011					11.10.2010	30.11.2012	19 400,00	22	
13.10.2010	CVK 5081	Hyundai	251/10	KBČ				12.1.2011					13.10.2010	30.11.2012	19 350,00	23	
26.10.2010	5U6 9169	Daewoo	266/10	KBČ				12.1.2011				18.1.2011	26.10.2010	30.11.2012	19 025,00	24	
3.11.2010	4U8 5663	Peugeot	279/10	KBČ				12.1.2011					3.11.2010	30.11.2012	18 800,00	25	
4.11.2010	2U4 3184	Š - Favorit	282/10	KBČ				12.1.2011					4.11.2010	30.11.2012	18 775,00	26	
8.12.2010	LNH 7352	W - Pasat	285/10	Překážka				12.1.2011					8.12.2010	30.11.2012	18 675,00	27	
20.1.2011	3U2 4387	Renault	3/2011	Překážka				23.3.2011					20.1.2011	30.11.2012	18 050,00	28	
3.3.2011	3U7 4447	Opel	Jirkov	Překážka				24.3.2011					3.3.2011	30.11.2012	17 075,00	29	
31.5.2011	CVK 1626	Renault	19/2011	Překážka									31.5.2011	30.11.2012	14 850,00	30	
11.8.2011	3U2 4411	Ford	25/2011	Exekuce	Vydán			Čech	Václav		4.12.2012		11.8.2011				31
20.10.2011	MOI 2888	Suzuki	33/2011	Překážka									20.10.2011	30.11.2012	12 050,00	32	
27.10.2011	3U4 4970	Kia - GLX		Exekuce	Vydán			Vinterlik	David		5.12.2012		27.10.2011				33



Daňový doklad č. \*000001

SPZ / RZ vozidla: .....

Přijato od: .....

Cena odtahu: .....

Manipulační poplatek: .....

Cena parkovného: .....

Cena celkem: .....

Účel platby: odtah a poplatky související

Cena za výkon dokončeného odstranění vozidla z komunikace. Cena je stanovena nařízením Statutárního města Chomutova č. 6/2012 v platném znění.

Dne:

Přijal:

Razítko:







**SMLOUVA O SKLADOVÁNÍ MOTOROVÉHO VOZIDLA**

podle § 2415 a násl. zákona č. 89/2012, Občanský zákoník

sepsaná advokátem Mgr. Bohuslavem Rollem  
Advokátní kancelář se sídlem Nerudova 63, Chomutov**1. Technické služby města Chomutova, příspěvková organizace**Sídlo: náměstí 1. máje 89, 430 01 Chomutov  
IČO: 0 0 0 7 9 0 6 5 DIČ: C Z 0 0 0 7 9 0 6 5  
Zastoupené: ředitelem: Ing. Zbyňkem K o b l í ž k e m  
Bankovní spojení: Raiffeisenbank, a.s.  
Číslo účtu: 000379065/5500  
Telefon: 474 651 438, 474 651 439  
e-mail: info@tsmch.cz  
www.tsmch.czdále jen **skladovatel****2. Fyzická osoba:**

jméno a příjmení: .....

adresa bydliště: .....

č. op: .....

a

Právnícká osoba:

jméno a příjmení: .....

firma: .....

sídlo firmy: .....

IČO/DIČ: .....

dále jen **ukladatel**

uzavřeli níže uvedeného dne tuto

**smlouvu :****I.**

Na základě vzájemného úplného konsensu o všech níže uvedených ustanoveních uzavírají výše uvedené smluvní strany v souladu s příslušnými právními předpisy tuto dohodu.

**II.**

Předmětem smlouvy je umožnění ukladateli umístit své motorové vozidlo na parkovišti skladovatele, umístěné v ulici U Větrného mlýna 4605, dále jen Parkoviště, oproti povinnost skladovatele vozidlo převzít, za níže uvedených podmínek.

Ukladatel umísťuje na Parkovišti skladovatele níže uvedené vozidlo, ke kterému prohlašuje, že je vlastníkem nebo osobou oprávněnou dané vozidlo užívat:

- tovární značka: .....

- reg. značka: .....

- první registrace vozidla: .....

- VIN: .....

- najetý počet km: .....

dále jen Vozidlo.

Skladovatel dané vozidlo přijímá a prohlašuje, že po dobu trvání této smlouvy bude umístěno na předmětném Parkovišti. Tato smlouva a podpisy smluvních stran slouží jako prohlášení o převzetí Vozidla

### III.

Skladování bylo dohodnuto na dobu od ..... do ....., doba skladování může být prodloužena pouze písemným dodatkem potvrzeným oběma smluvními stranami.

Skladovatel přebírá odpovědnost za předmětné Vozidlo k okamžiku jeho převzetí.

Skladovatel se zavazuje, že umožní ukladateli nebo jím pověřené osobě dispozice s předmětným Vozidlem.

### IV.

Smluvní strany sjednávají cenu za skladování ve výši ..... Kč / týden,měsíc. Celková cena s ohledem na dobu trvání skladování činí ..... Kč.

Smluvní strany sjednávají a konstatují, že cena za skladování byla uhrazena při podpisu této smlouvy.

### V.

Smluvní strany sjednávají, že ukladatel je oprávněn předmětné Vozidlo užívat v době trvání této smlouvy, a to s ohledem na provozní dobu Parkoviště.

### VI.

Tato smlouva je vyhotovena ve 2 stejnopisech, každá smluvní strana obdrží 1 stejnopis, tato smlouva nabývá platnosti a účinnosti dnem podpisu obou stran.

Účastníci této dohody prohlašují, že si dohodu přečetli a souhlasí bez výhrad s jejím obsahem. Dále prohlašují, že tato dohoda je výrazem jejich pravé svobodné vůle, a že nebyla uzavírána v tísní ani za nápadně nevýhodných podmínek.

Na důkaz toho připojují své podpisy.

V Chomutově dne .....

V Chomutově dne .....

\_\_\_\_\_  
Skladovatel

\_\_\_\_\_  
Ukladatel